

Guida Rapida

GDM-904X

GDM-9041/GDM-9042

IT









Questa guida rapida contiene informazioni proprietarie, protette da copyright. Tutti i diritti sono riservati. Nessuna parte di questa guida rapida può essere fotocopiata, riprodotta o tradotta in un'altra lingua senza il previo consenso scritto.

Le informazioni in questa guida rapida erano corrette al momento della stampa. Tuttavia, continuiamo a migliorare i nostri prodotti e quindi ci riserviamo il diritto di modificare le specifiche, l'attrezzatura e le procedure di manutenzione in qualsiasi momento senza preavviso.

ISTRUZIONI DI SICUREZZA

Simboli di Sicurezza

Questi simboli di sicurezza possono apparire nel manuale utente o sullo strumento.

-
- 
Avvertenza Avvertenza: Identifica condizioni o pratiche che potrebbero causare lesioni o perdita di vite umane.
 - 
Attenzione Attenzione: Identifica condizioni o pratiche che potrebbero causare danni allo strumento o ad altre proprietà.
 - 
PERICOLO Alta Tensione
 - 
Attenzione Fare riferimento al Manuale
 - 
Terminale del Conduttore di Protezione
 - 
Terminale di Terra
 - 
Non smaltire apparecchiature elettroniche come rifiuti municipali non differenziati. Si prega di utilizzare un impianto di raccolta separato o contattare il fornitore da cui è stato acquistato questo strumento.

NIZIARE**Caratteristiche Principali**

- | | |
|-----------------|---|
| Prestazioni | <ul style="list-style-type: none">• La massima precisione DCV: 0,02%• La massima corrente: 10A• La massima tensione: 1000V• La massima risposta in frequenza ACV: 100 kHz |
| Caratteristiche | <ul style="list-style-type: none">• Display a 50000 conteggi• Multi-funzioni: ACV, DCV, ACI, DCI, R, C, Hz, Temp*, Continuità, Test diodo, MAX/MIN, REL, dBm, Hold, MX+B, 1/X, REF%, dB, Confronto.• Intervallo manuale o automatico• RMS vero AC• Registrazione dati su USB*• Registrazione dati su PC utilizzando un componente aggiuntivo Excel |
| Interfaccia | <ul style="list-style-type: none">• Dispositivo USB/GPIB (opzionale)• La porta dispositivo USB supporta USBCDC e USBTMC• Host USB per GDM-9042 |
| Software | <ul style="list-style-type: none">• Componenti aggiuntivi Excel |
-
-  **Nota** • *Queste funzionalità sono disponibili solo sul GDM-9042
-

Aspetto

Pannello Frontale

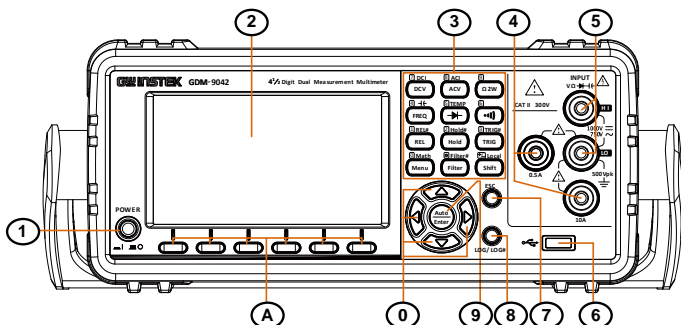

Descrizione	
1. Interruttore di Alimentazione	2. Display Principale
3. Tasti di Misurazione	4. Terminali di Ingresso Corrente AC/DC
5. Terminali di Ingresso HI e LO	6. Porta Host USB
7. Tasto ESC (Escape)	8. Tasto Screenshot / Registrazione dati
9. Tasto Intervallo Automatico/Invio	10. Tasti Freccia
11. Tasti Funzione (F1 a F6, funzioni variabili per modalità)	

Pannello Posteriore

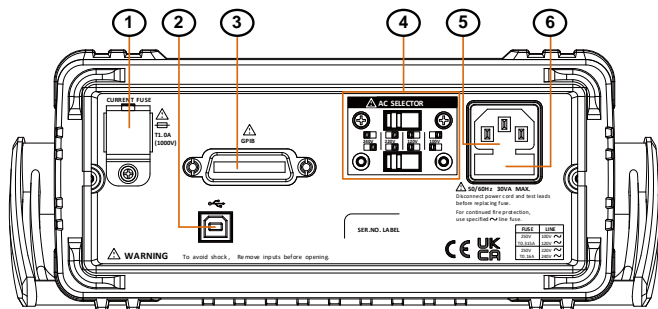

Descrizione

1. Scatola Fusibili Corrente	2. Connettore USB (Tipo B)
3. Connettore GPIB (opzionale)	4. Interruttore di Ingresso Alternativo
5. Ingresso AC Mains (Presa del Cavo di Alimentazione)	6. Selettore Tensione Linea AC Mains e Presa Fusibile

BARRA DI STATO

Sfondo Identificare ogni icona all'interno della barra di stato superiore.

Display della
Barra di
Stato

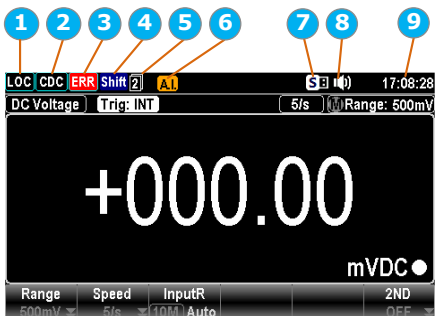

Elemento	Descrizione
1	Icona di controllo Locale/Remoto
2	Icona interfaccia USB-CDC/USB-TMC/GPIB
3	Icona di errore per comandi da controllo remoto
4	Icona di identificazione tasto Shift
5	Icona di commutazione del primo e secondo menu funzione
6	Identificazione Automatica per misurazione sorgente di ingresso
7	Icona di connessione unità flash USB
8	Icona impostazione Suono Tasti/Beep
9	Display dell'Ora

IMPOSTAZIONE

Accensione

- Passaggi 1. Prima di accendere, confermare che l'alimentazione di ingresso soddisfi le seguenti condizioni:
- 100 V/120 V/220 V/240 V $\pm 10\%$, 50/60 Hz

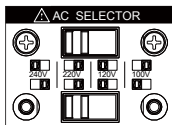

2. Il fusibile è un fusibile a ritardo.
- T 0,16 A (220 V/240 V),
T 0,315 A (100 V/120 V)
- Confermare che il fusibile sia del tipo e della capacità corretti prima di collegare il cavo di alimentazione.



3. Collegare il cavo di alimentazione all'ingresso di Tensione AC.

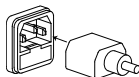

Nota

Assicurarsi che il connettore di terra sul cavo di alimentazione sia collegato a una messa a terra di sicurezza. Questo influirà sulla precisione della misurazione.

4. Premere il pulsante di accensione fino a sentire un clic per accendere l'interruttore principale sul pannello frontale.

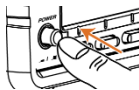

5. Lo schermo mostra inizialmente il logo del marchio GWINSTEK seguito dal messaggio "Caricamento parametro [Ultimo] completato", indicando che l'ultimo parametro è stato caricato all'avvio iniziale.

Configurazione

Applicazione Orizzontale/Tile/Verticale

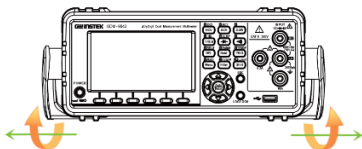

Estrarre lateralmente la maniglia e ruotarla in senso orario per le applicazioni seguenti.

Orizzontale

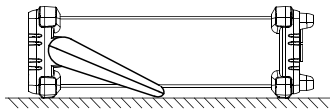

Posizionare l'unità orizzontalmente.

Inclinazione

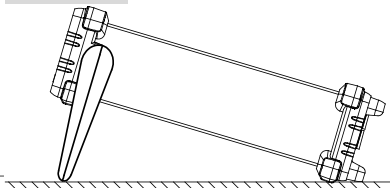

Ruotare la maniglia per il supporto inclinato.

Verticale

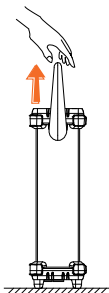

Posizionare la maniglia verticalmente per il trasporto manuale.

Panoramica delle misure di base

Sfondo

La misurazione di base si riferisce a diversi tipi di misurazioni assegnate ai tasti delle prime due righe sul pannello frontale.

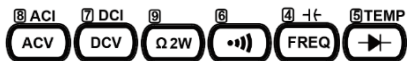

Tipo di
misurazione

ACV	Tensione AC
DCV	Tensione DC
ACI	Corrente AC
DCI	Corrente DC
Ω 2W	Resistenza a 2 fili
•))	Continuità
FREQ $\leftarrow \rightarrow$	Frequenza/Capacità
TEMP $\rightarrow \vdash$	Temperatura/Diodo

Misurazione
avanzata

La misurazione avanzata si riferisce principalmente all'operazione utilizzando il risultato ottenuto da una o più misurazioni di base.

Frequenza di aggiornamento

Sfondo La frequenza di aggiornamento definisce con quale frequenza il GDM-9041/9042 cattura e aggiorna i dati di misurazione. Una frequenza di aggiornamento più veloce comporta una minore precisione e risoluzione. Una frequenza di aggiornamento più lenta comporta una maggiore precisione e risoluzione. Considerare questi compromessi nella selezione della frequenza di aggiornamento.

Tipo di misurazione	Frequenza di aggiornamento disponibile		
DCV/DCI/2W	5/s	40/s	160/s
ACV/ACI	5/s	40/s	160/s
Continuità/Diodo	10/s	40/s	160/s
Frequenza e Periodo	1s	100ms	10ms
Capacità	2/s		
Temperatura	5/s	40/s	160/s

Procedura di selezione Premere i tasti Freccia sinistra o destra per modificare la frequenza di aggiornamento.



Inoltre, premere il tasto F2 (Velocità) per selezionare la frequenza di aggiornamento desiderata. Premere il tasto funzione corrispondente in accordo con l'opzione desiderata sul display.

Speed



La frequenza di aggiornamento verrà mostrata nell'angolo in alto a destra del display. Vedere l'esempio seguente.

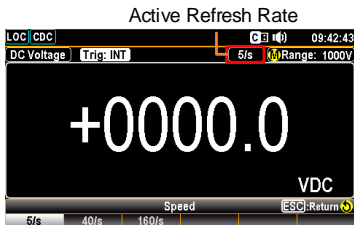

Nota

La frequenza di aggiornamento non può essere impostata per la misurazione della capacità.

Indicatore di lettura

L'indicatore di lettura , situato nell'angolo in basso a destra del display, lampeggia in base all'impostazione della frequenza di aggiornamento definita.

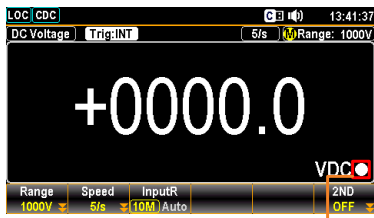

Reading Indicator

Attivazione interna (Automatica)

Panoramica Per impostazione predefinita, il GDM-9041/9042 attiva automaticamente la misurazione in base alla frequenza di aggiornamento impostata. Vedere la pagina precedente per i dettagli sull'impostazione della frequenza di aggiornamento. Il tasto TRIG, d'altra parte, può essere utilizzato per attivare manualmente una misurazione per ogni clic.

Attivazione SIN (Manuale) Premere semplicemente il tasto TRIG per la modalità di attivazione SIN, che indica l'attivazione manuale della misurazione. Premendo una volta si attiva una singola misurazione.



Attivazione INT (Automatica) Premere e tenere premuto il tasto TRIG per 2 secondi per passare alla modalità di attivazione INT (Automatica), che indica l'attivazione automatica della misurazione per frequenza di aggiornamento.



(Premere e tenere premuto per 2 secondi)

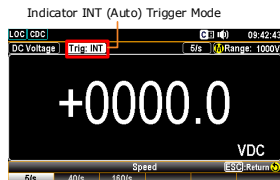

Nota

L'attivazione SIN non è supportata per le misurazioni della capacità.

Connessione dei cavi di prova

ACV/DCV Collegare il cavo di prova tra i terminali Input HI e Input LO. Il display aggiorna la lettura.

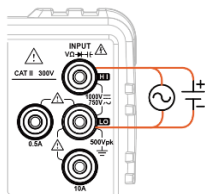

ACI/DCI Collegare il cavo di prova tra il terminale 10 A e il terminale COM o tra il terminale DC/AC 0.5 A e il terminale COM, a seconda della corrente in ingresso. Per correnti ≤ 0.5 A utilizzare il terminale 0.5 A; Per correnti fino a 12 A utilizzare il terminale 10 A. Il display aggiorna la lettura.

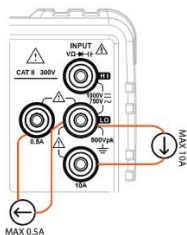

2W Per la misurazione a 2 fili, collegare i cavi di prova tra il terminale Input HI e il terminale LO.

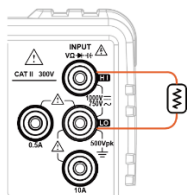

Diodo Collegare il cavo di prova tra il terminale Input HI e il terminale LO; Anodo-V, Catodo-COM. Il display aggiorna la lettura.

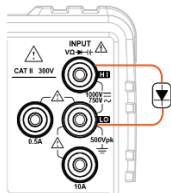

Frequenza In termini di corrente, collegare i cavi di prova tra il terminale 0,5 A e il terminale LO oppure tra il terminale DC/AC 10 A e il terminale LO. Il display aggiorna la lettura.

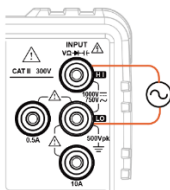

Periodo In termini di corrente, collegare i cavi di prova tra il terminale 0,5 A e il terminale LO oppure tra il terminale DC/AC 10 A e il terminale LO. Il display aggiorna la lettura.

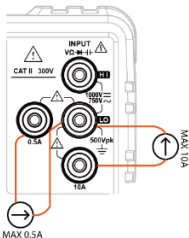

Capacità Collegare il cavo di prova tra il terminale Input HI e il terminale LO; Positivo-HI, Negativo-LO. Il display aggiorna la lettura.

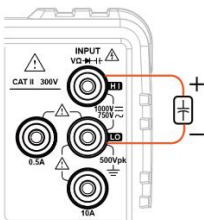

Temperatura Collegare il cavo del sensore tra il terminale Input HI e il terminale LO. Il display aggiorna la lettura.

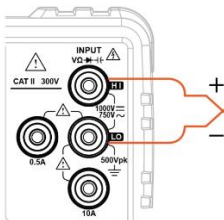

- Calibrazione: Annuale
- Specifica della Temperatura Operativa: 18 a 28 °C (64,4 a 82,4 °F)
- Umidità Relativa: 80% (Non condensante)
- Accuratezza: ± (% della Lettura + Cifre)
- Le misurazioni AC si basano su un ciclo di lavoro del 50%.
- Il cavo di alimentazione deve essere messo a terra per garantire l'accuratezza.
- Tutte le specifiche sono applicabili solo al display principale (1°).

Specifiche Generali

Condizioni di Specifica:

Temperatura: 23 °C ±5 °C

Umidità: <80% RH, 75% RH per letture di resistenza superiori a 10 MΩ.

Ambiente Operativo: (0 a 50 °C)

Intervallo di Temperatura: 0 a 35 °C, Umidità Relativa: <80% RH; >35 °C, Umidità Relativa: <70% RH

Solo per uso interno

Altitudine: 2000 metri

Grado di inquinamento 2

Condizioni di Conservazione (-10 a 70 °C)

Intervallo di Temperatura: 0 a 35 °C, Umidità Relativa: <90% RH; >35 °C, Umidità Relativa: <80% RH

Generale:

Consumo di Potenza: Max 30 VA

Dimensioni: 268 mm x 107 mm x 302 mm

Peso: Circa 3,2 kg

Dimensione

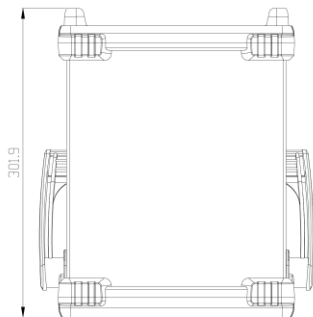

Tutte le dimensioni sono espresse in millimetri.

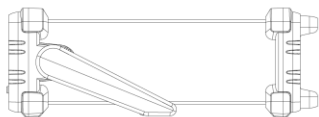

Dichiarazione di conformità CE

Noi dichiariamo che la marcatura CE del prodotto citato soddisfa tutte le relazioni tecniche applicabili al prodotto nell'ambito del consiglio:

Direttiva: EMC; LVD; RAEE; RoHS

il prodotto è conforme alle seguenti norme o altri documenti normativi:

Ⓢ EMC	
EN 61326-1 :	Apparecchiature elettriche per misurazione, controllo e uso in laboratorio — Requisiti EMC
Emissioni irradiate e condotte EN 55011/ EN 55032	Transitori elettrici rapidi EN 61000-4-4:
Armoniche di corrente EN 61000-3-2/ EN 61000-3-12	Immunità da sovracorrente EN 61000-4-5:
Fluttuazioni di tensione EN 61000-3-3/ EN 61000-3-11	Suscettibilità condotta EN 61000-4-6
Scariche elettrostatiche EN 61000-4-2	Campo magnetico a frequenza industriale EN 61000-4-8:
Immunità irradiata EN 61000- 4-3	Interruzioni/cadute di tensione EN 61000-4-11/ EN 61000-4-43
Ⓢ Sécurité	
EN 61010-1 :	Requisiti di sicurezza per apparecchiature elettriche di misura, controllo e uso in laboratorio - Parte 1: Requisiti generali

GOODWILL INSTRUMENT CO., LTD.

No. 7-1, Jhongsing Road, Tucheng District, New Taipei City 236, Taiwan

Tel: [+886-2-2268-0389](tel:+886-2-2268-0389)

Fax: [+886-2-2268-0639](tel:+886-2-2268-0639)

Web: <http://www.gwinstek.com>

Email: marketing@goodwill.com.tw

GOODWILL INSTRUMENT (SUZHOU) CO., LTD.

No. 521, Zhujiang Road, Snd, Suzhou Jiangsu 215011, China

Tel: [+86-512-6661-7177](tel:+86-512-6661-7177)

Fax: [+86-512-6661-7277](tel:+86-512-6661-7277)

Web: <http://www.instek.com.cn>

Email: marketing@instek.com.cn

GOODWILL INSTRUMENT EURO B.V.

De Run 5427A, 5504DG Veldhoven, The Netherlands

Tel: [+31-\(0\)40-2557790](tel:+31-(0)40-2557790)

Fax: [+31-\(0\)40-2541194](tel:+31-(0)40-2541194)

Email: sales@gw-instek.eu